



SNELWISSEL GMT C10



“Snelwissel
tussen rotator
en grijper”



De GMT C10 kan direct gemonteerd worden tussen rotator en klem, zonder dat daar technische aanpassingen voor nodig zijn.

Voor optimaal gebruik van de machine, voor elk werk het juiste werktuig.

De snelwissel GMT C10 heeft de volgende voordelen:

- Er zijn geen veranderingen nodig aan de kraan
- Wisselen van klem in enkele minuten
- Een solide en speling vrije verbinding
- Geen belemmerde factoren voor het bewegen van de grijper
- Slechts twee snelkoppelingen te wisselen met behulp van speciale sleutel
- Laag eigen gewicht

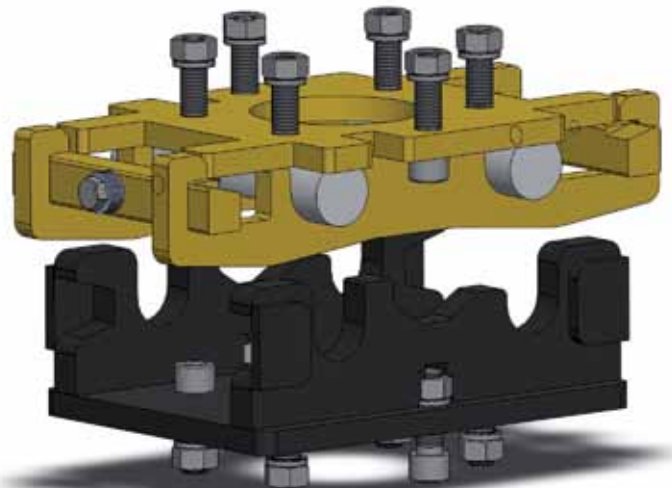



SNELWISSEL GMT C10

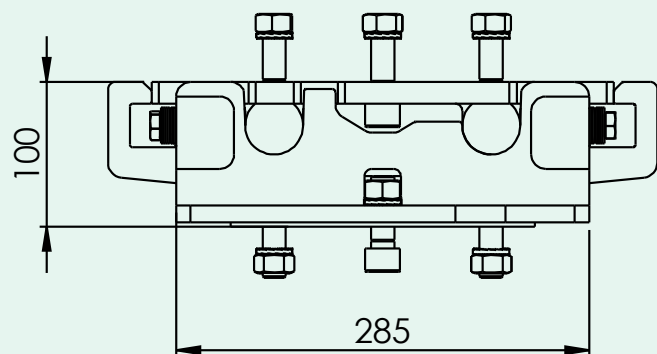
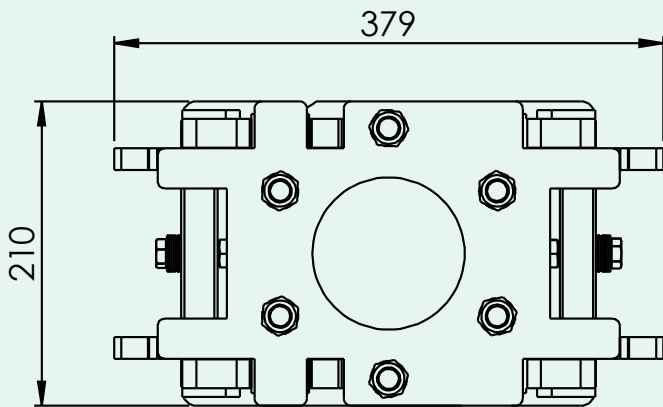

Technische gegevens

Gewicht	24 kg
Maximale werklast	10.000 kg
Aanbouwhoogte	100 mm



Gierkink Machine Techniek BV

Kapelweg 44

NL - 7134 RJ Vragender

Tel +31 (0)544 - 370315

Fax +31 (0)544 - 370316

www.gierkinkmt.nl

info@gierkinkmt.nl